

驱动桥和 分动箱

 **MADE IN GERMANY**

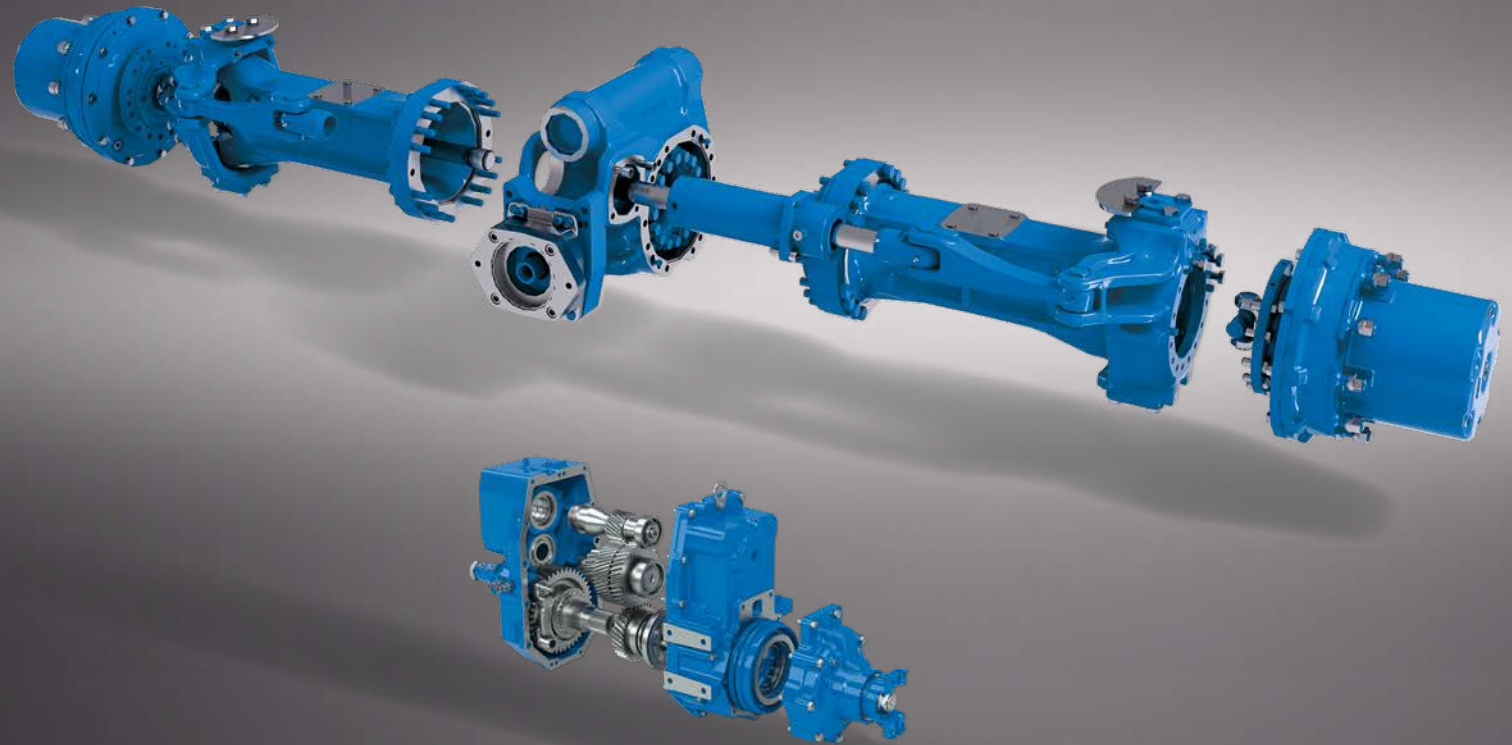

专为您重型 应用而设计



NAF • MODULAR-MINDED AXLES

NAFAXLES.COM

转向驱动桥和刚性驱动桥产品系列

超过55年的设计经验使NAF模块化的驱动桥和分动箱可广泛覆盖各种非道路车辆应用的需求

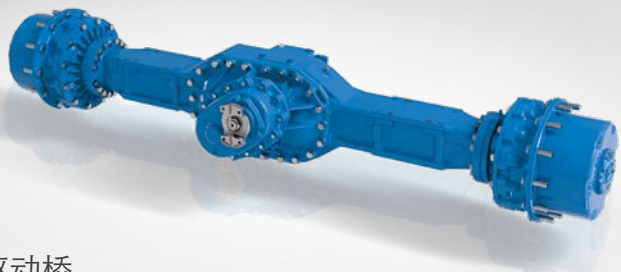

行星刚性驱动桥



直驱式行星刚性桥

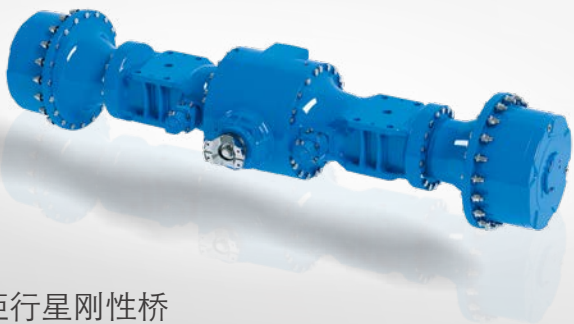

重型高扭矩行星刚性桥



直驱式行星转向桥

专为您重型
应用而设计

行星刚性驱动桥



1
铸造设计



2
带专利的自冷式涡轮制动器

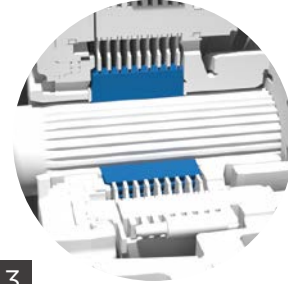

3
差速锁可选配
多片摩擦式
无滑转式
牙嵌式
限滑式

类型	SAP 55	SAP 75	SAP 76	SAP 77	SAP 87	SAP 88	SAP 89	SAP 99*
减速比	15.29 - 29.32	10.87 - 31.79	11.33 - 34.87	10.87 - 29.39	13.33 - 30.86	16.9 - 23.4	19.38	17.18 - 27.06
最大静态桥载荷 [kN]	400	440	220	300	340	400	450	450
动态桥载荷 [kN]	200	300	170	180	250	250	300	191
最大行驶速度 [kph]	40	50	55	55	30	60	60	43
驻车制动器	可选配							
行车制动器	可选配							
输入扭矩 [Nm]	3200	3300	4100	5000	6000	6600	7000	8500
输入转速	3600	3600	3600	3600	3200	4200	3300	3000
整桥宽度 [mm]	2100 - 2755	1485 - 2780	2408 - 2850	2408 - 2850	2430 - 3031	3252	2500 - 3300	2891 - 3192
法兰间距 [mm]	1742 - 2285	1107 - 2240	2030 - 2424	2028 - 2370	2030 - 2541	2756	2000 - 2800	2320 - 2620
螺栓分布圆直径 [mm]	335	425	425	425	500	500	500	605
驱动法兰	不同型号尺寸的DIN/MECHANICS/SPICER							
差速锁	多片摩擦式/无滑转式/牙嵌式/防滑式							

* 可选: 适配并列双胎



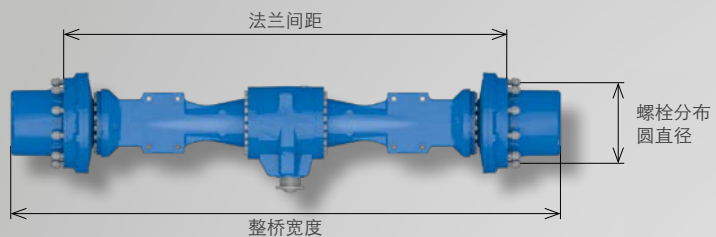

行星刚性驱动桥

产品特性

- > 通过模块化来配置性能可靠的组件, 以更好得满足顾客需求
- > 安装选配: 可自由选择固定安装或者摆动式安装

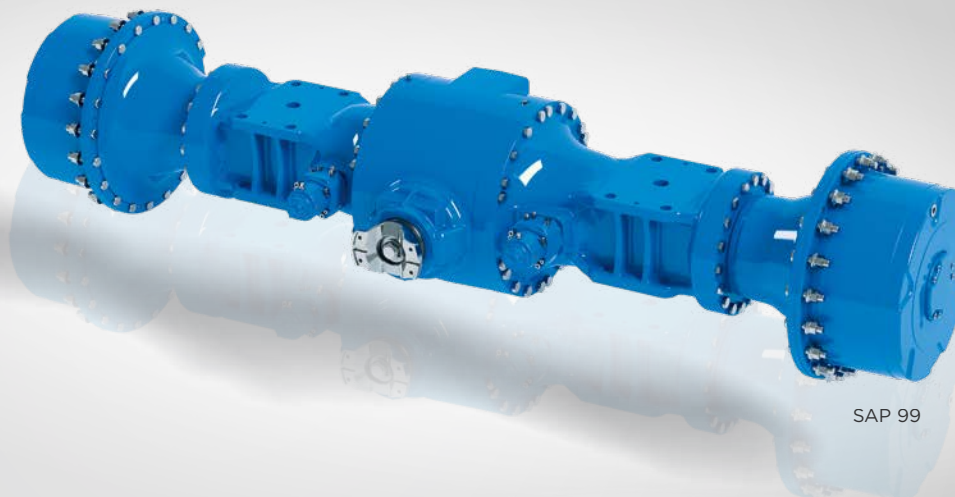

SAP 99

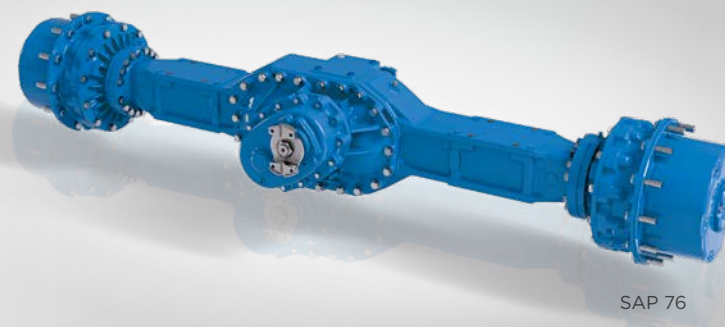

SAP 76

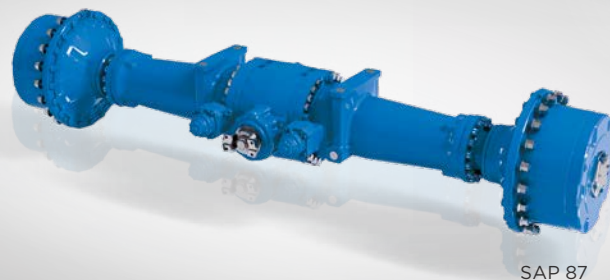

SAP 87



直驱式行星刚性桥



1
铸造设计



2
带专利的自冷式涡轮制动器

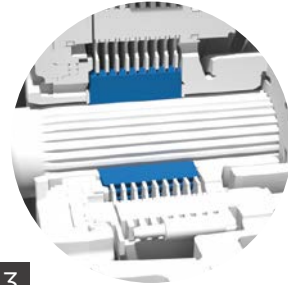

3
差速锁可选配
多片摩擦式
无滑转式
牙嵌式
限滑式



4
通过齿轮传动直接连接马达

类型	SAP 34	SAP 55	SAP 75	SAP 85
减速比	49.54	23.98	49.48 - 96.35	75.62
最大静态桥载荷 [kN]	310	320	420	579
动态桥载荷 [kN]	260	200	300	579
最大行驶速度 [kph]	6	20	15	8
驻车制动器	可选配			
行车制动器	可选配			
输入扭矩 [Nm]	800	1300	700	360
输入转速	2000	3400	3500	1780
整桥宽度 [mm]	1123	2570	1485 - 2084	1676
法兰间距 [mm]	800	2100	1107 - 1826	1186
螺栓分布圆直径 [mm]	225	335	425	500
驱动法兰	可直接附带传动箱/液压或电驱动力传动			
差速锁	多片摩擦式/无滑转式/牙嵌式/防滑式			



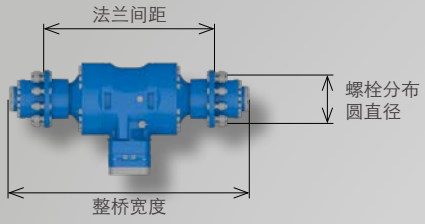

直驱式行星刚性桥

产品特性

- > 十分紧凑的设计
- > 安装选配: 可固定安装或者摆动式安装
- > 可连接各种尺寸和类型的液压或电动马达

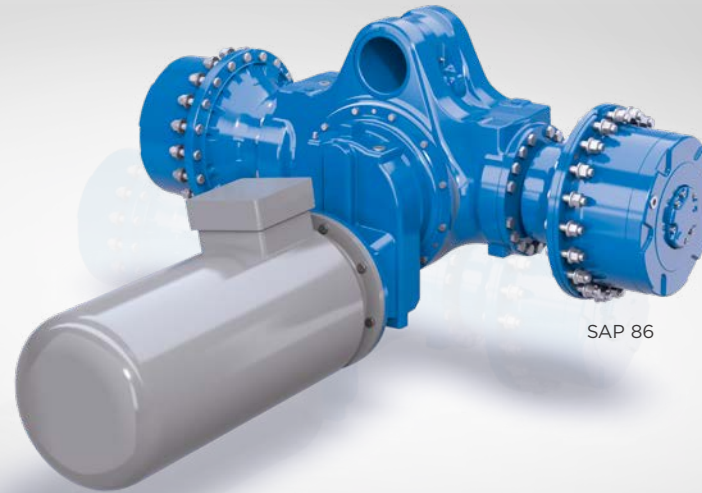

SAP 86



SAP 75



SAP 34



行星转向驱动桥

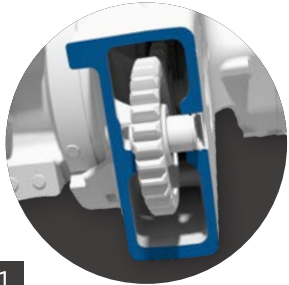

1
铸造设计



2
带专利的自冷式涡轮制动器

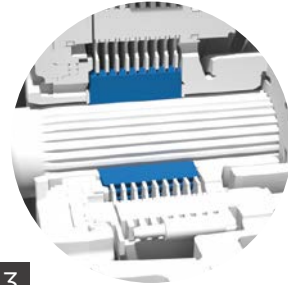

3
差速锁可选配
多片摩擦式
无滑转式
牙嵌式
限滑式

类型	LAP 55	LAP 75	LAP 76
减速比	19.32 - 23.98	16.09 - 22.3	16.18 - 32.3
最大静态桥载荷 [kN]	300	280	340
动态桥载荷 [kN]	160	140	170
最大行驶速度 [kph]	40	40	40
驻车制动器	可选配		
行车制动器	可选配		
输入扭矩 [Nm]	3500	4000	5000
输入转速	3200	3500	3600
整桥宽度 [mm]	2100 - 755	2740 - 2990	2500
法兰间距 [mm]	1742 - 2285	2362 - 2612	2122
螺栓分布圆直径 [mm]	335	425	425
驱动法兰	不同型号尺寸的DIN/MECHANICS/SPICER		
差速锁	多种方案可供选择		



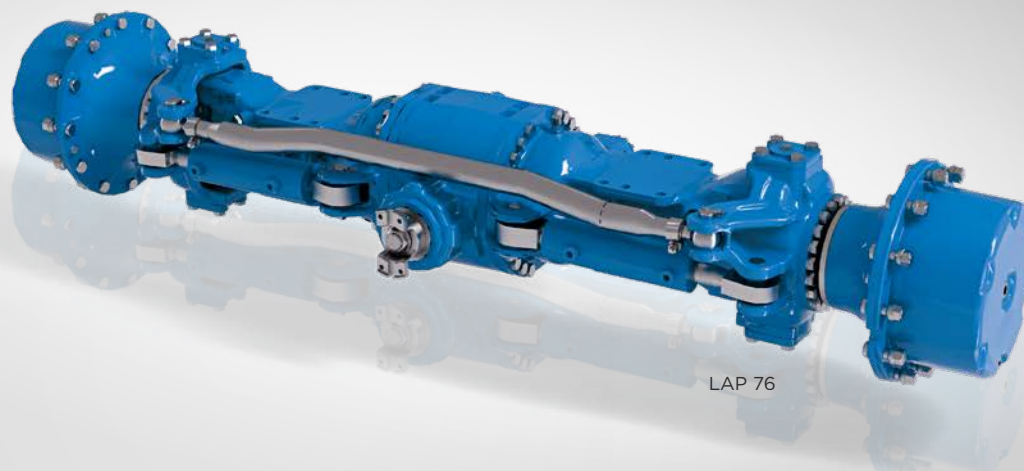
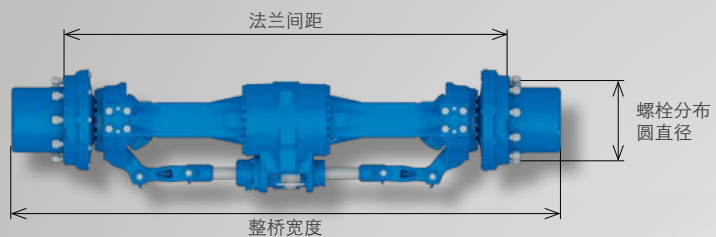

LAP 76

行星转向驱动桥

产品特性

- > 安装选配: 可固定安装或者摆动式安装
- > 在静止及工作条件下轮负载高
- > 制动器直接作用在轮毂上, 提高了在现场操作时的稳定性



LAP 55

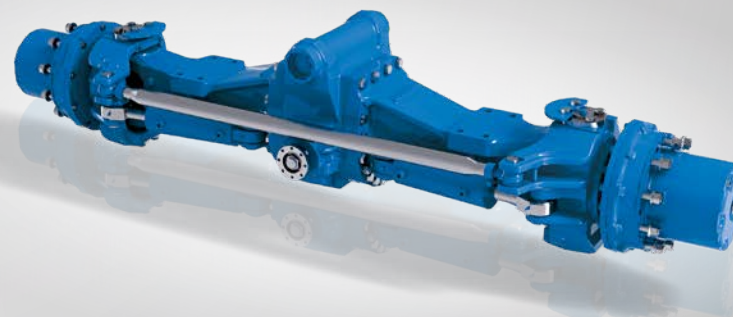

LAP 55



直驱式行星转向桥



1
铸造设计



2
带专利的自冷式涡轮制动器

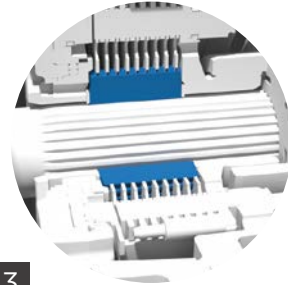

3
差速锁可选配
多片摩擦式
无滑转式
牙嵌式
限滑式

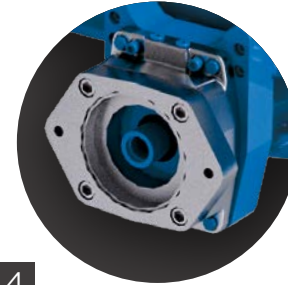

4
通过齿轮传动直接连接马达

类型	LAP 44	LAP 54	LAP 55
减速比	39.16 - 58.75	55.3 - 68.1	19.32 - 23.98
最大静态桥载荷 [kN]	110	140	320
动态桥载荷 [kN]	110	140	190
最大行驶速度 [kph]	40	40	25
驻车制动器	可选配		
行车制动器	可选配		
输入扭矩 [Nm]	900	1050	max. 3500
输入转速	3800	4500	3400
整桥宽度 [mm]	2704 - 3510	3050 - 3569	2570
法兰间距 [mm]	2470 - 3270	2770 - 3270	2100
螺栓分布圆直径 [mm]	275	335	335
驱动法兰	直接连接变速箱/液静压, 液动压或电动传动		
差速锁	多种方案可供选择		



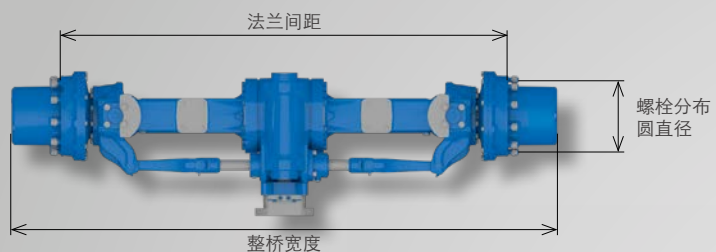

直驱式行星转向桥

产品特性

- > 结构设计紧凑，在差速器内齿轮传动一体化
- > 可连接各种尺寸和型式的液压或电动马达
- > FlexTrac Axle®具有可调整的宽度，可以适配不同尺寸的轮胎

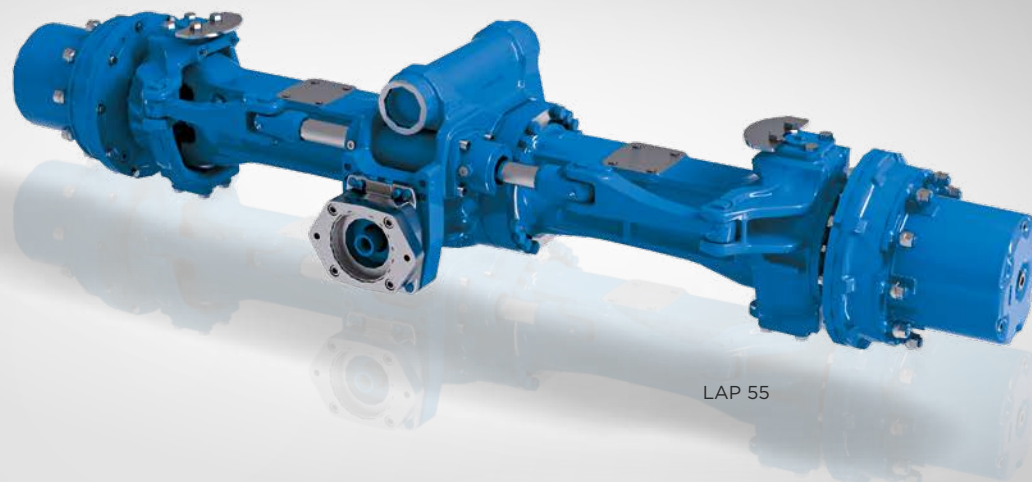

LAP 55

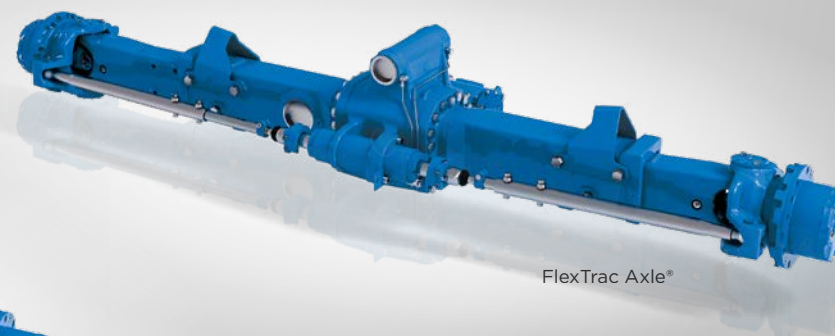

FlexTrac Axle®

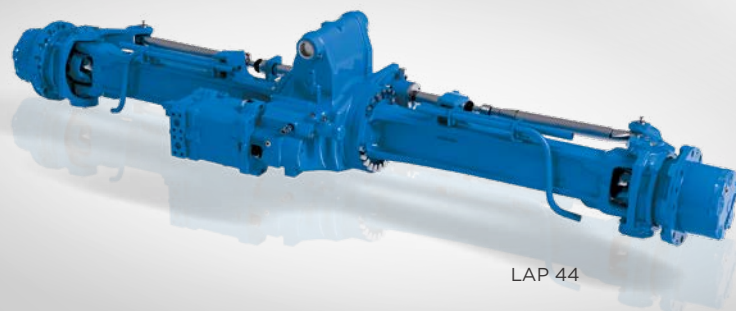

LAP 44





专为您重型 应用而设计

超过55年的设计经验使NAF模块化的驱动桥和分动箱可广泛覆盖各种非道路车辆应用的需求



适用单马达类型
静液压分动箱 / 液压同步®

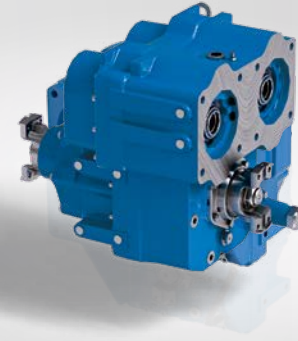

适用双马达类型
静液压分动箱 / 双同步®

适用单马达类型 静液压分动箱 / 液压同步®



1

驻车制动器



2

差速锁



3

后桥离合功能

类型	VG 250	VG 35	VG 75	液压同步®
减速比 i1	4.78	1.68 - 6.31	2.64 - 6.63	3.58
减速比 i2	1.33	0.89 - 2.13	1.06 - 2.05	1.08
驻车制动器	可选配			
离合器系统	可选配			
差速锁	-	可选配	-	-
输入扭矩 [Nm]	Max. 700	Max. 1100	Max. 1600	Max. 1180
输入转速	Max. 4500	Max. 4500	Max. 4500	Max. 3500
输出扭矩 [Nm]	Max. 2500	Max. 6000	Max. 8000	Max. 5000
液压马达尺寸 [max. ccm]	最大到 135	最大到 170	最大到 250	最大到 165
输出法兰	同型号尺寸的DIN/MECHANICS/SPICER			
驱动通过	直接连接液压或电动马达/法兰			



VG 250 / VG 35 / VG 75

产品特性

- > 各种标准分动箱可在静止状态下换档
- > 提供多种单减速比和双减速比
- > 可选配驻车制动器和后桥离合功能
- > 需要的安装空间小
- > 整体效率高

液压同步®

产品特性

- > 液压同步是VG35标准分动箱的升级版本
- > 采用电液同步齿轮，换档过程实现无负荷
- > 换档可以自动触发或根据需要触发
- > 调节泵和马达时传动系统无负载
- > 传动系统通过分离到空档位置
- > 然后液压传动系统调节到所选齿轮的新的减速比
- > 换档到所选择的齿轮后，驱动系统继续正常运行
- > 液压同步®是性价比的解决方案

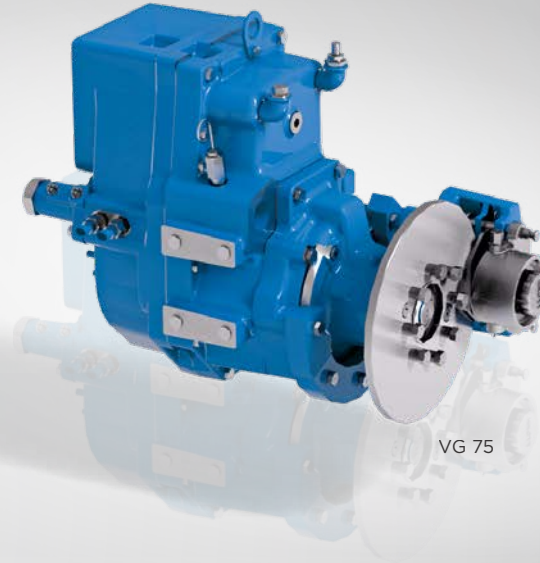

VG 75



VG 250



VGD 35



适用双马达类型 静液压分动箱 / 双同步®



1

驻车制动器



2

后桥离合功能

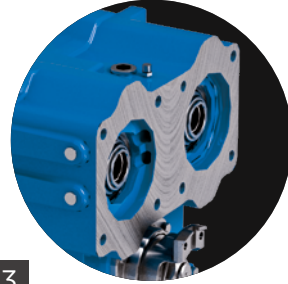

3

可双马达驱动

类型	VGZ 75	VGZ 86	双同步®
减速比 i1	1.72 - 4.04	4.35 - 5.02	1.20 - 1.88
减速比 i2	1.33 - 2.36	1.81 - 2.09	4.00 - 5.92
驻车制动器	可选配	可选配	可选配
离合器系统	可选配	可选配	可选配
输入扭矩 [Nm]	Max. 2000	Max. 2200	Max. 1430
输入转速	Max. 4500	Max. 4500	Max. 4750
输出扭矩 [Nm]	Max. 6000	Max. 10500	Max. 8900
液压马达 1 [max. ccm]	最大到 160	最大到 210	最大到 210
液压马达 2 [max. ccm]	最大到 160	最大到 210	最大到 210
输出法兰	不同型号尺寸的DIN/MECHANICS/SPICER		



VGZ 75 / VGZ 86

产品特性

- > 各种标准分动箱可在静止状态下换档
- > 可实现多种马达安装位置: 并排, 面对面或背靠背安装
- > 提供多种单减速比和双减速比
- > 可选配驻车制动器和后桥离合功能
- > 经过验证的可靠的机械设计

双同步®

产品特性

- > 两个马达可采用不同的减速比
- > 分动箱具有静液压无极变速器的功能
- > 第一个马达在达到其最大速度时会关闭切断
- > 减少损耗并最大提高牵引力
- > 两种工作模式
 - 同时使用两个马达以实现高牵引力
 - 在高驱动速度下可只使用单个马达来驱动

我们的双马达分动箱的优点:

- > 燃料节省高达20%
- > 在全速度范围内无冲击抖动且行程控制更精确
- > 柴油发动机始终在最有效的转速范围内运行

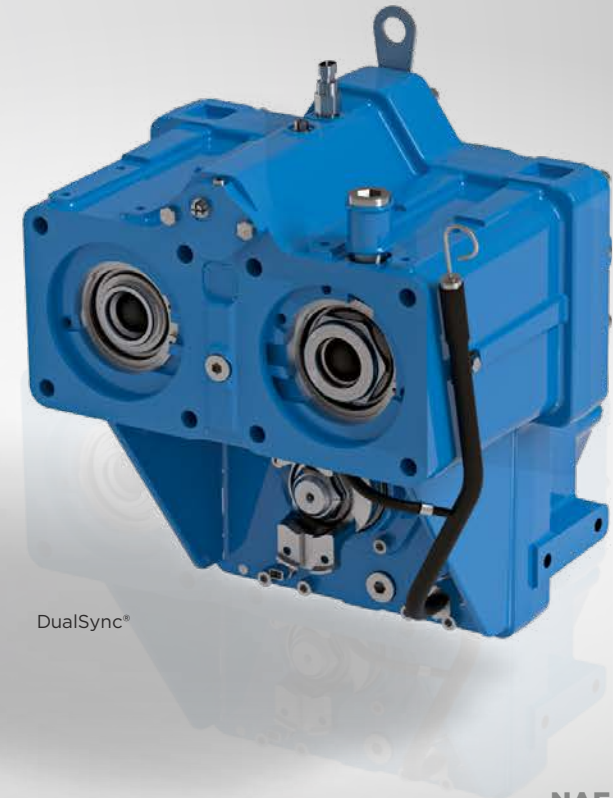

模块化思维的驱动桥

凭借模块化的思维，模块化流程和模块化的产品配置形式，我们为未来的挑战提供了高性能，经济快捷的解决方案。

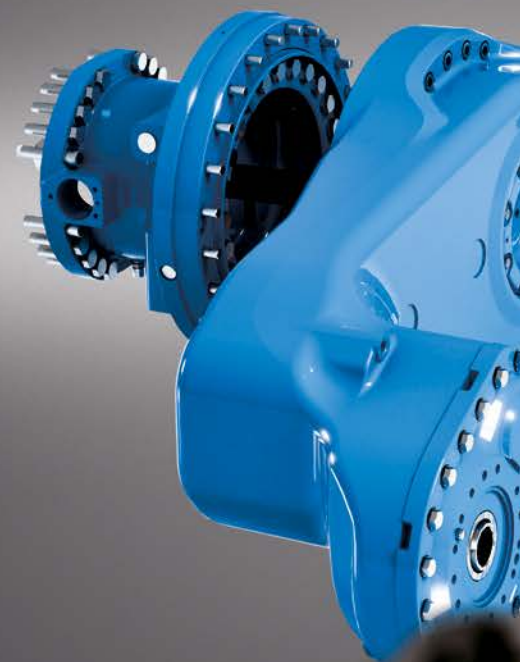

6大成功要素成就您未来的驱动系统:

- 1** 模块化的驱动桥设计
经过验证的模块化部件适用于完整的传动系统 - 包括久经考验的部件。
- 2** 模块化定制
高度专业，快速和高经济性的客户解决方案 - 采用模块化开发和实施。
- 3** 模块化创新
客户需求的所有新研发，我们都会直接整合进模块化系统。

- 4** 模块化生产
基于模块化部件和模块化采购概念的批量定制生产。
- 5** 模块化的修理与维护
易于维修和高效的备件系统 - 通过更换模块部件，使机器全寿命成本和停机时间最小化。
- 6** 模块化的精神
企业文化不断努力为客户引入更多特定的竞争优势。

专为您的重型应用而设计

作为自行式林业机械传动系统的主要市场制造商，数十年来NAF公司一直致力于应对各种极端作业环境。为满足不同领域的重型车辆制造商的个性化任务需求，模块化系统从这一系列要求中发展而来。凭借对产品不懈追求的激情与热忱，我们成为了林业机械驱动市场的领导者。我们愿为您提供个性化驱动系统解决方案。

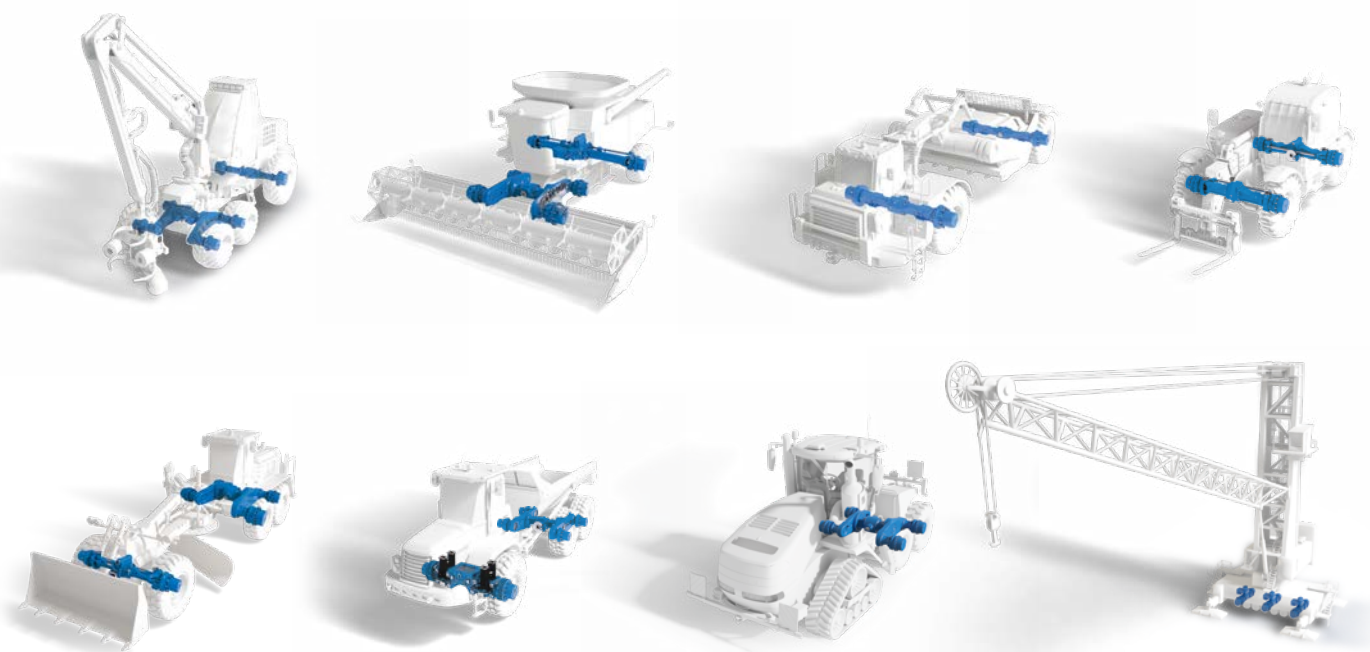



专为您的重型应用而设计

NAF的驱动解决方案是完全按照客户的特殊需求和产品用途定制的。我们产品的模块化设计及其在621个项目上所积累的经验能最有效满足您的需求。我们十分乐意向您全面介绍我们的产品系列！



异型驱动桥产品系列

带偏移行星异型驱动桥

门式行星异型驱动桥

门式异型驱动桥

行星异型驱动桥



请随时参阅我们的宣传册，其中包含有关我们的异型驱动桥产品系列的所有信息！

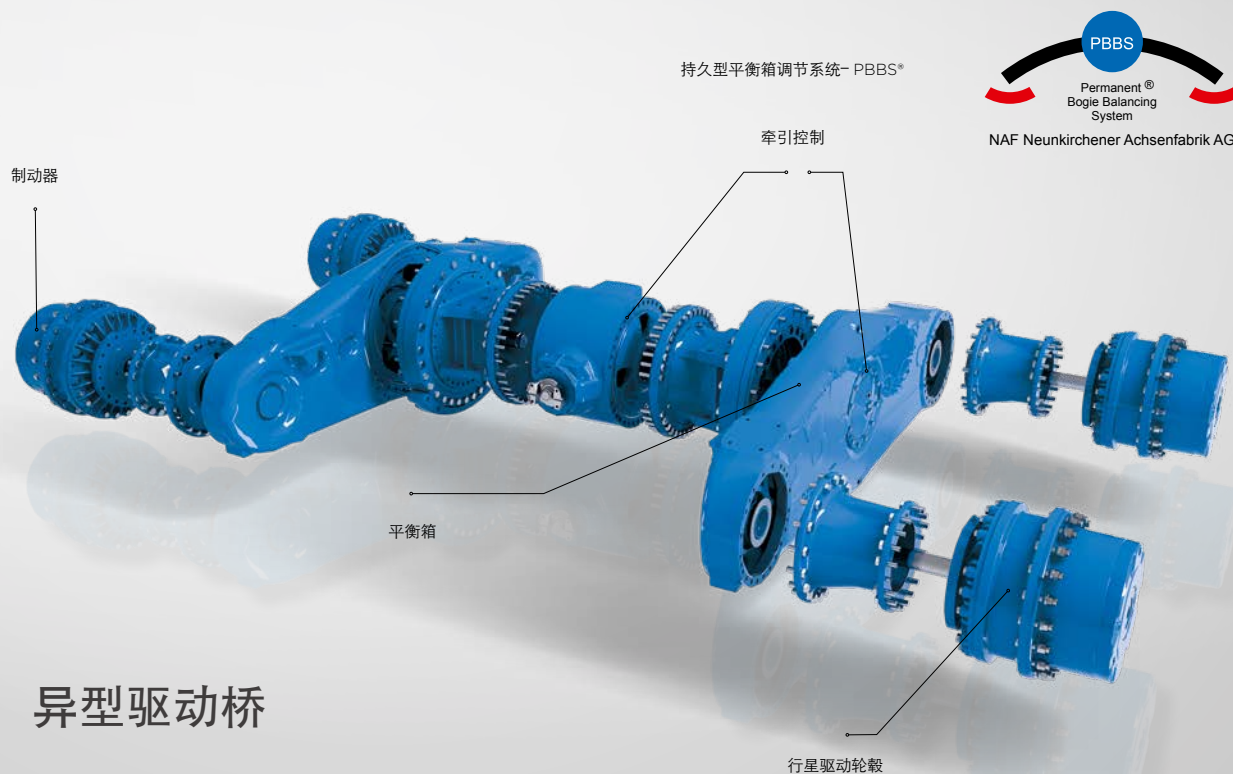

异型驱动桥



NAF公司对我们的客户所颁发的奖项感到特别自豪，这些奖项旨在表彰我们在各个层面上的杰出成就和合作伙伴关系。

这是我和所有客户关系的基准。



NAF公司是自行机械驱动系统的动力传送，牵引力和载力专家。我们的分动箱和驱动桥在重型非公路行业中创造了巨大的竞争优势。作为战略合作伙伴，我们为客户提供了在市场中领先的主导权。自1960年以来，我们每年都将5%的年营业额投入研发。

作为客户您可以从我们的创新热情和经验中获得成功。



布局在 3 个大洲



48
个国家应用我们的产品

超过 **650**
名雇员

28.000 m²
生产区域

40.000
件产品年销售量

18
项受保护的专利

20
位专家工程师致力于研发

总部和生产地址

NAF Neunkirchener Achsenfabrik AG
Weyhausenstrasse 2
91077 Neunkirchen am Brand
Germany
T: +49 9134 702-0
F: +49 9134 702-653
info@nafaxles.com

更多有关我们在北美，法国，
德国（总部），俄罗斯和中国的位置信息：



NAF • MODULAR-MINDED AXLES

NAFAXLES.COM